

Lingua, patrimonio e coñecemento tradicional

Plan Proxecta

A SEGA E A MALLA

Caderno de traballo

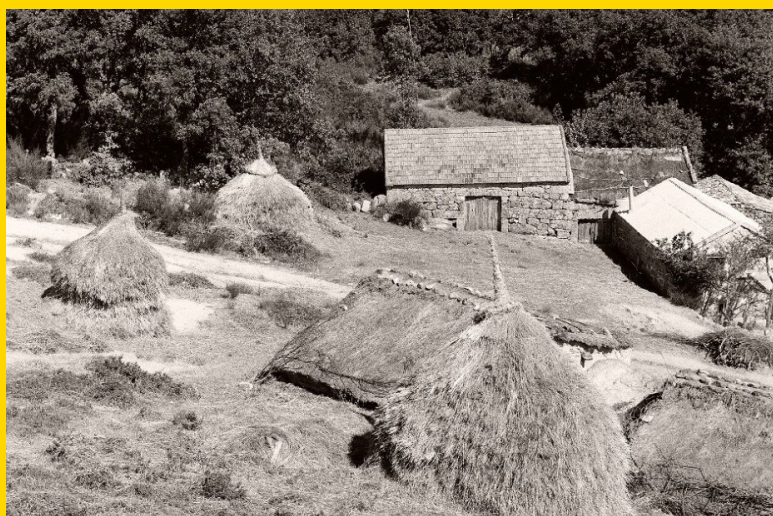

Imaxe do Atlas Lingüístico Galego

Importante: débese empregar un cuestionario por cada persoa entrevistada.

Nome e apelidos da persoa responsable da enquisa:

Centro de ensino:

Curso:

Lugar en que se recolleu a información*:

Concello:

Parroquia:

DATOS DO/DA INFORMANTE

Muller Home

Año de nacemento:

Lugar e concello de nacemento:

Lugar e concello de residencia:

Observacións:

***Indicaranse as denominacións oficiais recollidas no Nomenclátor (<https://www.xunta.gal/nomenclator>) elaborado pola Comisión de Toponimia da Xunta de Galicia.**

1. Como se chamaba o traballo de campo, realizado colectivamente, que consistía en cortar o centeo ou o trigo?

Resposta 1:

Categoría gramatical:

Definición:



Resposta 2:

Categoría gramatical:

Definición:

Outras respostas:

Comentarios (usos, refráns, coplas, crenzas...):

Sacaches algunha fotografía, fixeches un debuxo ou gravaches un audio?

- Si: Fotografía Debuxo Audio
 Non

2. Como se chama o instrumento con folla curva, grosa e forte co que se cortaba o centeo, o trigo ou outro cereal semellante?

Resposta 1:

Categoría gramatical:

Definición:



Resposta 2:

Categoría gramatical:

Definición:

Outras respostas:

Comentarios (usos, refráns, coplas, crenzas...):

Sacaches algunha fotografía, fixeches un debuxo ou gravaches un audio?

- Si: Fotografía Debuxo Audio
 Non

3. E que nome recibían as proteccións de coiro que se colocaban nos dedos para evitar os cortes na man coa que se collía a palla?

Resposta 1:

Categoría gramatical:

Definición:



Resposta 2:

Categoría gramatical:

Definición:

Outras respostas:

Comentarios (usos, refráns, coplas, crenzas...):

Sacaches algunha fotografía, fixeches un debuxo ou gravaches un audio?

- Si: Fotografía Debuxo Audio
 Non

4. Como se chamaba o apeiro para segar cunha folla moito máis longa e larga ca a do fouciño, con forma de triángulo curvo e suxeita a un mango longo con dúas asas?

Resposta 1:

Categoría gramatical:

Definición:



Resposta 2:

Categoría gramatical:

Definición:

Outras respostas:

Comentarios (usos, refráns, coplas, crenzas...):

Sacaches algunha fotografía, fixeches un debuxo ou gravaches un audio?

- Si: Fotografía Debuxo Audio
 Non

5. Que nome se lle daban aos restos da planta de trigo ou centeo que quedaban presos á terra despois da sega?

Resposta 1:

Categoría gramatical:

Definición:

Resposta 2:

Categoría gramatical:

Definición:

Outras respostas:

Comentarios (usos, refráns, coplas, crenzas...):

Sacaches algunha fotografía, fixeches un debuxo ou gravaches un audio?

Si: Fotografía Debuxo Audio

Non

6. Como se chamaban os pequenos montóns atados que se facían unha vez segado o centeo, trigo...?

Resposta 1:

Categoría gramatical:

Definición:



Resposta 2:

Categoría gramatical:

Definición:

Outras respostas:

Comentarios (usos, refráns, coplas, crenzas...):

Sacaches algunha fotografía, fixeches un debuxo ou gravaches un audio?

- Si: Fotografía Debuxo Audio
 Non

7. Que nome tiña a atadura ou ligadura curta de palla retorcida empregada para atar os feixes?

Resposta 1:

Categoría gramatical:

Definición:

Resposta 2:

Categoría gramatical:

Definición:

Outras respostas:

Comentarios (usos, refráns, coplas, crenzas...):

Sacaches algunha fotografía, fixeches un debuxo ou gravaches un audio?

Si: Fotografía Debuxo Audio

Non

8. Existía algunha medida para os atados? Por exemplo, como se lle chamaba a dez feixes?

Resposta 1:

Categoría gramatical:

Definición:

Resposta 2:

Categoría gramatical:

Definición:

Outras respostas:

Comentarios (usos, refráns, coplas, crenzas...):

Sacaches algunha fotografía, fixeches un debuxo ou gravaches un audio?

Si: Fotografía Debuxo Audio

Non

9. E como se chamaban os pequenos montóns en que se xuntaban varios feixes de centeo, trigo... postos de pé uns contra os outros?

Resposta 1:

Categoría gramatical:

Definición:



Resposta 2:

Categoría gramatical:

Definición:

Outras respostas:

Comentarios (usos, refráns, coplas, crenzas...):

Sacaches algunha fotografía, fixeches un debuxo ou gravaches un audio?

Si: Fotografía Debuxo Audio

Non

10. Pasados uns días este pequenos montóns de cereal eran transportados ata o lugar onde se ía separar o gran da palla e colocábanse todos xuntos ao redor dun pau. Como se chamaba esta morea grande de feixes de cereal?

Resposta 1:

Categoría gramatical:

Definición:



Resposta 2:

Categoría gramatical:

Definición:

Outras respostas:

Comentarios (usos, refráns, coplas, crenzas...):

Sacaches algunha fotografía, fixeches un debuxo ou gravaches un audio?

- Si: Fotografía Debuxo Audio
 Non

11. Como se chamaba o labor agrícola en que se utilizaba o instrumento da imaxe para golpear o cereal (centeo, trigo) e separar o gran da palla?

Resposta 1:

Categoría gramatical:

Definición:



Resposta 2:

Categoría gramatical:

Definición:

Outras respostas:

Comentarios (usos, refráns, coplas, crenzas...):

Sacaches algunha fotografía, fixeches un debuxo ou gravaches un audio?

- Si: Fotografía Debuxo Audio
 Non

12. Como se chamaba o lugar chan de terra firme ou pedra onde se espallaba o cereal para golpealo co instrumento anterior?

Resposta 1:

Categoría gramatical:

Definición:

Resposta 2:

Categoría gramatical:

Definición:

Outras respostas:

Comentarios (usos, refráns, coplas, crenzas...):

Sacaches algunha fotografía, fixeches un debuxo ou gravaches un audio?

Si: Fotografía Debuxo Audio

Non

13. Que nome recibía o instrumento agrícola da imaxe? Ten dous paus unidos por unha correa. Con el golpeábase o cereal para separar o gran da palla.

Resposta 1:

Categoría gramatical:

Definición:

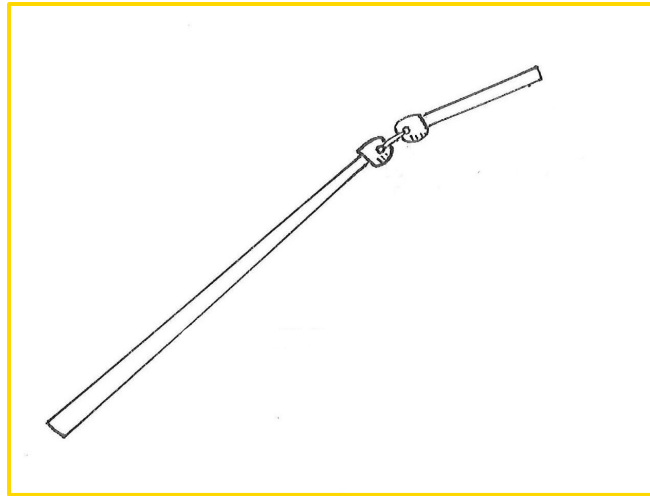

Resposta 2:

Categoría gramatical:

Definición:

Outras respostas:

Comentarios (usos, refráns, coplas, crenzas...):

Sacaches algunha fotografía, fixeches un debuxo ou gravaches un audio?

- Si: Fotografía Debuxo Audio
 Non

14. Como se chamaba a peza de pau de maior tamaño pola que se agarraba o instrumento que se utilizaba para separar o gran da palla?

Resposta 1:

Categoría gramatical:

Definición:

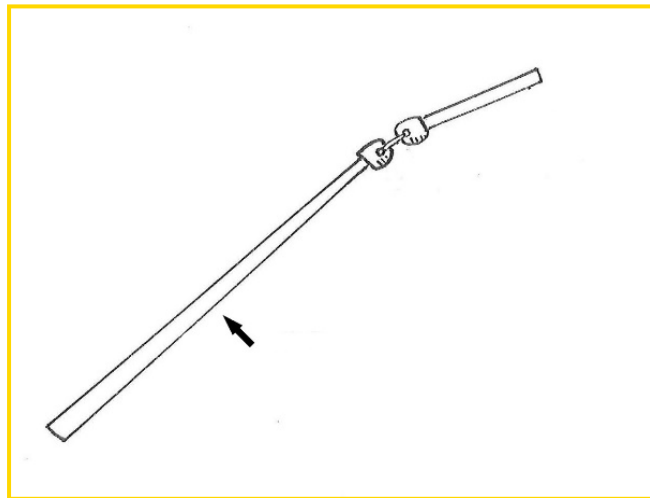

Resposta 2:

Categoría gramatical:

Definición:

Outras respostas:

Comentarios (usos, refráns, coplas, crenzas...):

Sacaches algunha fotografía, fixeches un debuxo ou gravaches un audio?

Si: Fotografía Debuxo Audio

Non

15. E como se chamaba o pau máis curto dos dous que tiña o instrumento que se usaba para mallar?

Resposta 1:

Categoría gramatical:

Definición:

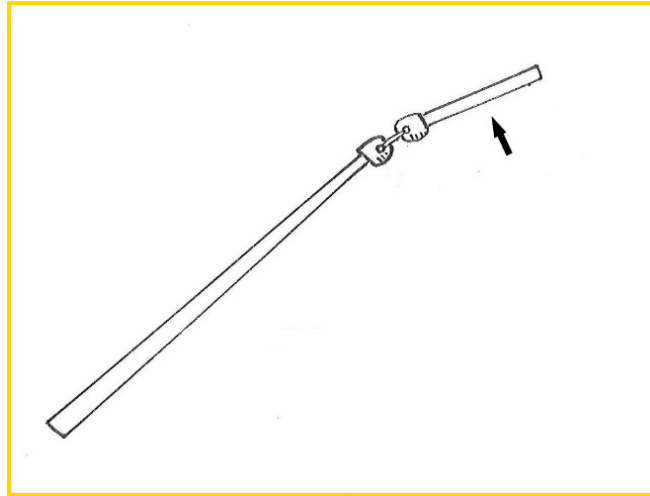

Resposta 2:

Categoría gramatical:

Definición:

Outras respostas:

Comentarios (usos, refráns, coplas, crenzas...):

Sacaches algunha fotografía, fixeches un debuxo ou gravaches un audio?

- Si: Fotografía Debuxo Audio
 Non

16. Que nome tiña o punto de unión entre os dous paus? A unión podía ser feita con tiras de coiro ou con cordas amarradas de distinto xeito.

Resposta 1:

Categoría gramatical:

Definición:

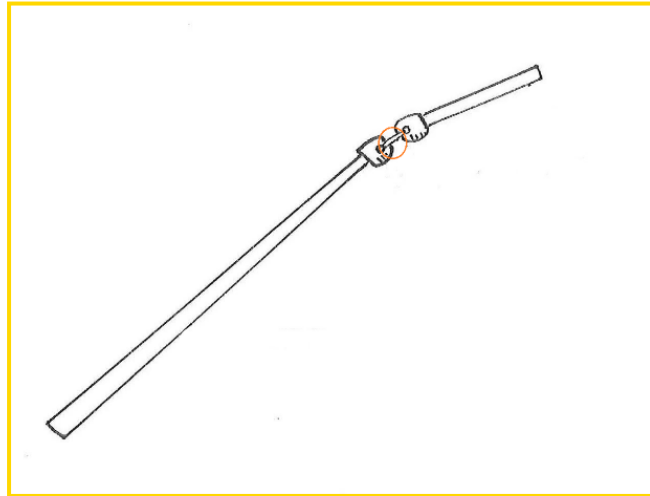

Resposta 2:

Categoría gramatical:

Definición:

Outras respostas:

Comentarios (usos, refráns, coplas, crenzas...):

Sacaches algunha fotografía, fixeches un debuxo ou gravaches un audio?

- Si: Fotografía Debuxo Audio
 Non

17. Como se chamaban as pezas que cubrían as puntas dos dous paus? Van marcadas no debuxo con frechas.

Resposta 1:

Categoría gramatical:

Definición:

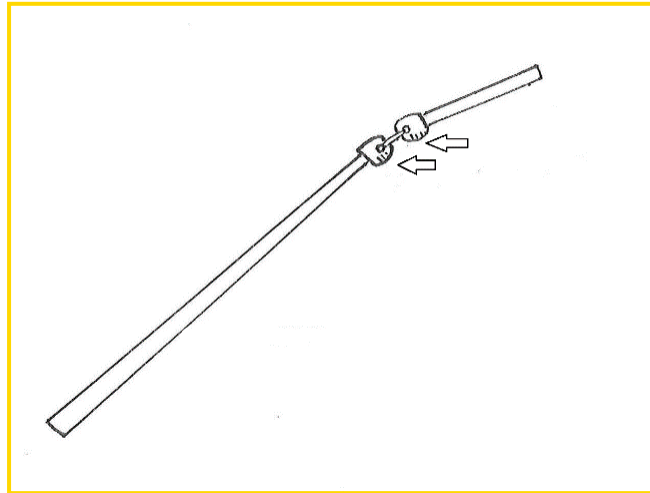

Resposta 2:

Categoría gramatical:

Definición:

Outras respostas:

Comentarios (usos, refráns, coplas, crenzas...):

Sacaches algunha fotografía, fixeches un debuxo ou gravaches un audio?

- Si: Fotografía Debuxo Audio
 Non

18. Como se chamaba a acción de separar a palla mala da boa?

Resposta 1:

Categoría gramatical:

Definición:

Resposta 2:

Categoría gramatical:

Definición:

Outras respostas:

Comentarios (usos, refráns, coplas, crenzas...):

Sacaches algunha fotografía, fixeches un debuxo ou gravaches un audio?

Si: Fotografía Debuxo Audio

Non

19. Que nome recibían os restos de palla ou de casca que quedaban despois da malla do cereal?

Resposta 1:

Categoría gramatical:

Definición:

Resposta 2:

Categoría gramatical:

Definición:

Outras respostas:

Comentarios (usos, refráns, coplas, crenzas...):

Sacaches algunha fotografía, fixeches un debuxo ou gravaches un audio?

Si: Fotografía Debuxo Audio

Non

20. A palla conservábase de diferentes xeitos. Se se puña a cuberto, que nome recibía a construción?

Resposta 1:

Categoría gramatical:

Definición:

Resposta 2:

Categoría gramatical:

Definición:

Outras respostas:

Comentarios (usos, refráns, coplas, crenzas...):

Sacaches algunha fotografía, fixeches un debuxo ou gravaches un audio?

Si: Fotografía Debuxo Audio

Non

21. Se a palla se deixaba fóra, que nome recibía o montón de palla e que forma tiña?

Resposta 1:

Categoría gramatical:

Definición:

Resposta 2:

Categoría gramatical:

Definición:

Outras respostas:

Comentarios (usos, refráns, coplas, crenzas...):

Sacaches algunha fotografía, fixeches un debuxo ou gravaches un audio?

Si: Fotografía Debuxo Audio

Non

22. E como se chamaba a vasoira feita coas pólas de certos arbustos empregada para limpar os cereais e para varrer os restos que quedaban na eira despois da malla?

Resposta 1:

Categoría gramatical:

Definición:

Resposta 2:

Categoría gramatical:

Definición:

Outras respostas:

Comentarios (usos, refráns, coplas, crenzas...):

Sacaches algunha fotografía, fixeches un debuxo ou gravaches un audio?

- Si: Fotografía Debuxo Audio
 Non